

Schmalgangstapler 1,35 t

BT vector

C-Serie

VCE135

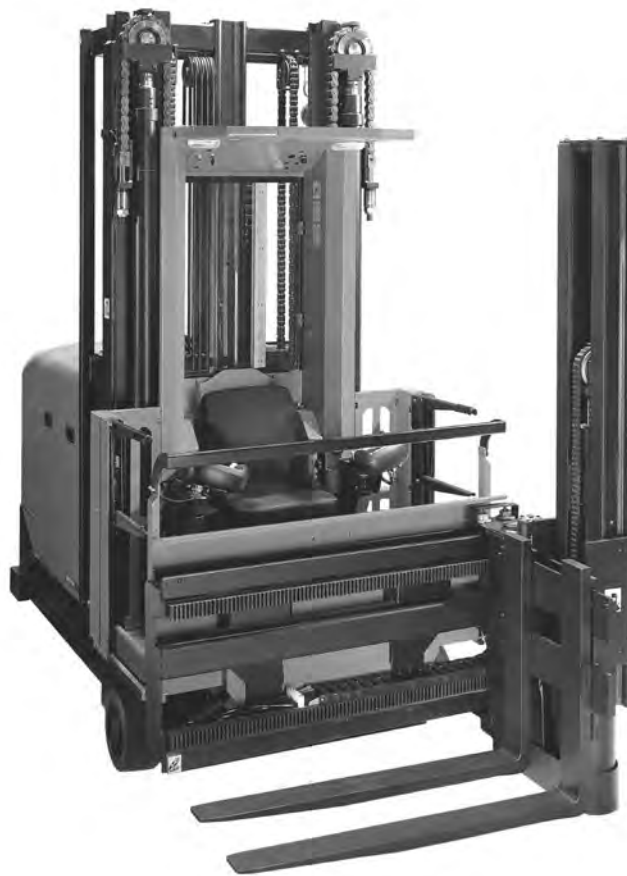

Schmalgangstapler

Technische Daten					VCE135 Tx	VCE135 Dx
Kennzeichen	1.1	Hersteller			BT	BT
	1.2	Typ			VCE135	VCE135
	1.3	Antrieb			Elektrisch	Elektrisch
	1.4	Bedienung			Sitz	Sitz
	1.5	Tragfähigkeit/Last	Q	kg	1350	1350
	1.6	Lastschwerpunkt	c	mm	600	600
	1.9	Radstand	y	mm	2050	2050
Gewicht	2.1	Eigengewicht inkl. Batterie		kg	10800	10200
	2.2	Achslast mit Last vorn/hinten		kg	7600/3200	7200/3000
	2.3	Achslast ohne Last vorn/hinten		kg	6500/4300	6120/4080
Räder, Fahrwerk	3.1	Bereifung vorn/hinten			Vulkollan®	Vulkollan®
	3.2	Reifengröße vorn		mm	Ø 380x157	Ø 380x157
	3.3	Reifengröße hinten		mm	Ø 406x178	Ø 406x178
	3.5	Räder, Anzahl vorn/hinten (x=angetrieben)			2/1x	2/1x
	3.6	Spurweite vorn	b ₁₀	mm	1293	1293
	3.7	Spurweite hinten	b ₁₁	mm	0	0
	Abmessungen	4.2	Höhe Hubgerüst eingefahren	h ₁	mm	3700
4.4		Hub	h ₃	mm	6750	5000
		Hubhöhe	h ₂₃	mm	8400	6650
4.5		Höhe Hubgerüst ausgefahren	h ₄	mm	9225	7475
4.7		Höhe Schutzdach	h ₆	mm	2470	2470
4.8		Einstiegshöhe	h ₇	mm	450	450
4.11		Hubhöhe Initialhub	h ₉	mm	1600, 1800	1600, 1800
4.14		Plattform angehoben	h ₁₂	mm	7200	5450
4.15		Gabelhöhe abgesenkt	h ₁₃	mm	70	70
		Bauhöhe Initialhub	h ₁₅	mm	2475, 2675	2475, 2675
4.19		Gesamtlänge, ohne Last	l ₁	mm	4050	4010
4.20		Länge einschl. Gabelrücken	l ₂	mm	3845	3805
4.21		Gesamtbreite	b ₁ /b ₂	mm	1280/1450	1280/1450
4.22		Gabelzinkenmaße	s/e/l	mm	120/50/1200	120/50/1200
4.23		Gabelträger DIN 15 173, klasse/Typ A, B			IIB	IIB
4.24		Gabelträgerbreite	b ₃	mm	832	832
4.25		Maß über Gabel	b ₅	mm	792	792
4.29		Schub seitlich	b ₇	mm	1330	1330
4.31	Bodenfreiheit mit Last unter Hubgerüst	m ₁	mm	75	75	
4.33	Arbeitsgangbreite bei Palette 1200 x 1200 quer *	A _{st}	mm	1660	1660	
4.35	Wenderadius	W _a	mm	2370	2370	
4.38	Abstand Schwenkgabeldrehpunkt von Mitte Vorderachse	l ₈	mm	1266	1224	
Leistung	5.1	Fahrgeschwindigkeit mit/ohne Last		km/h	12,0/12,0	12,0/12,0
	5.2	Hubgeschwindigkeit mit/ohne Last		m/s	0,43/0,43	0,43/0,43
	5.3	Senkgeschwindigkeit mit/ohne Last		m/s	0,45/0,45	0,45/0,45
	5.4	Schubgeschwindigkeit mit/ohne Last		m/s	0,40/0,40	0,40/0,40
	5.9	Beschleunigungszeit mit/ohne Last (0-10m)		s	8,0/8,0	8,0/8,0
	5.10	Betriebsbremse			Elektrisch	Elektrisch
	5.11	Parkbremse			Elektro-Mechanisch	Elektro-Mechanisch
Motor	6.1	Fahrmotor, Leistung S2 60 min.		kW	7,5	7,5
	6.2	Hubmotor, Leistung bei S3 15%		kW	25+3,5	25+3,5
	6.4	Batteriespannung, Nennkapazität		V/Ah	80/775	80/775
	6.5	Batteriegewicht		kg	1930	1930
	6.6	Energieverbrauch nach VDI Zyklus ¹⁾		kWh/h		
	Sonder- tiges	8.1	Art der Fahrsteuerung			Stufenlos AC
8.4		Schalldruckpegel nach EN 12 053 (am Fahrerohr)		dB(A)	65	65

1) Für nähere Informationen wenden Sie sich bitte an Ihren zuständigen Vertriebspartner

* Arbeitsgangbreite gem. VDI 2198

Abmessungen des Hubgerüsts

BT vector

Hubgerüst				Triplex Tele							
VCE135	Plattformhöhe	h_{12}	mm	7200	7950	8700	9450	10200	10950	11670	12450
	Hub	h_3	mm	6750	7500	8250	9000	9750	10500	11250	12000
	Gabelhöhe über Boden ¹⁾	h_{23}	mm	8400	9150	9900	10650	11400	12150	12900	13650
	Kommissionierhöhe	h_{28}	mm	8800	9550	10300	11050	11800	12550	13270	14050
	Höhe Hubgerüst eingefahren	h_1	mm	3700	3950	4200	4450	4700	4950	5200	5450
	Höhe Hubgerüst ausgefahren	h_4	mm	9225	9975	10725	11475	12225	12975	13725	14475

Hubgerüst				Duplex Tele				
VCE135	Plattformhöhe	h_{12}	mm	5450	6450	7450	8450	9450
	Hub	h_3	mm	5000	6000	7000	8000	9000
	Gabelhöhe über Boden ¹⁾	h_{23}	mm	6650	7650	8650	9650	10650
	Kommissionierhöhe	h_{28}	mm	7050	8050	9050	10050	11050
	Höhe Hubgerüst eingefahren	h_1	mm	3950	4450	4950	5450	5950
	Höhe Hubgerüst ausgefahren	h_4	mm	7475	8475	9475	10475	11475

1) $h_{23} = h_3 + h_9 + s$ ($h_9 = 1600$ mm)

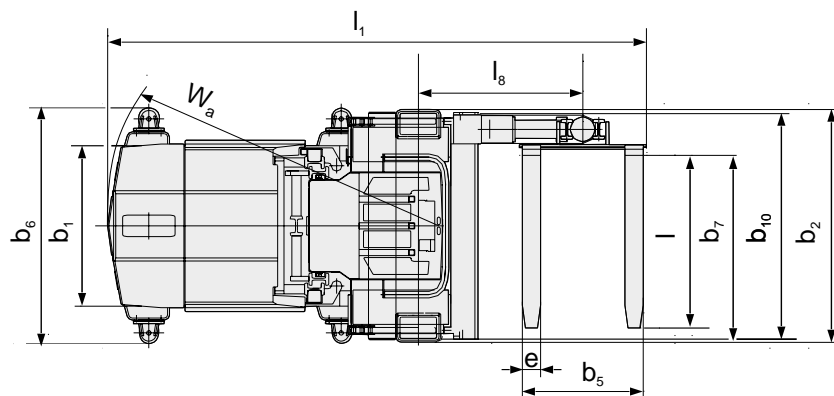
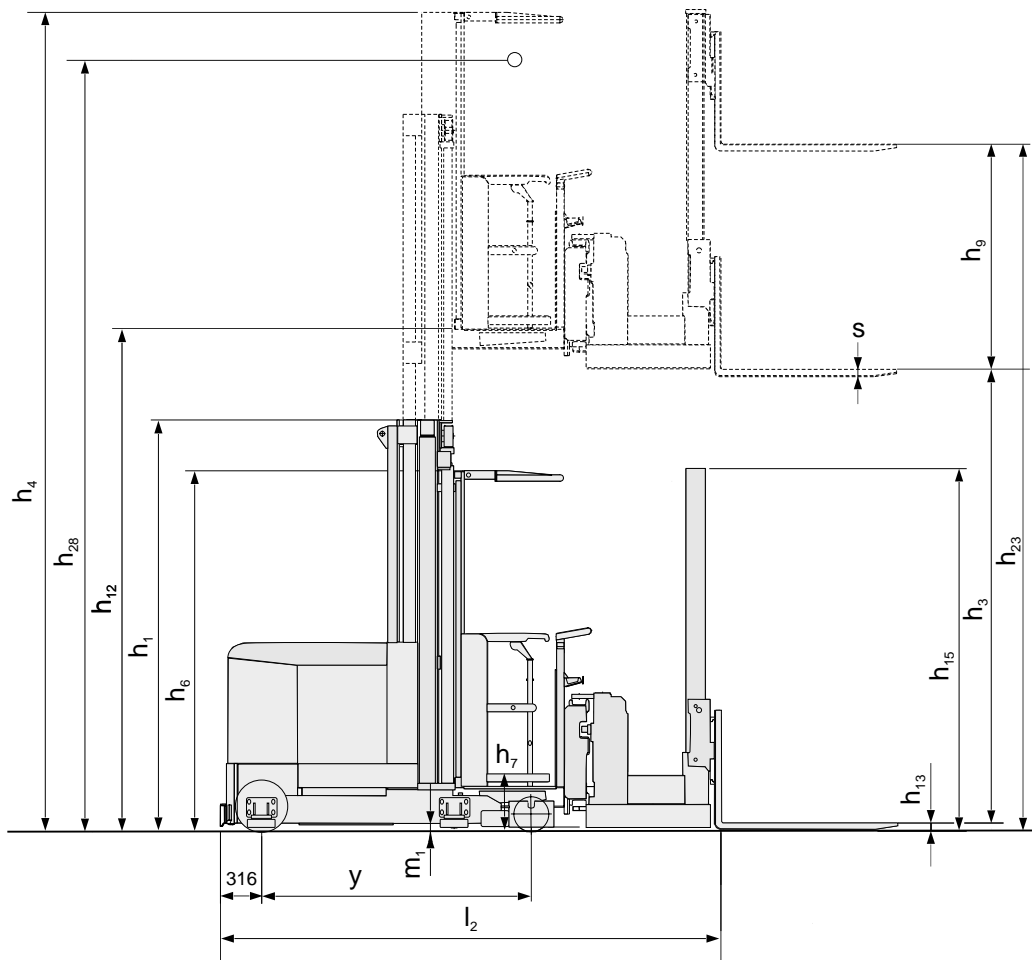

Geräteeigenschaften:

- BT Optipace System
- Induktiv-/Schienenführung
- Elektronische Lenkung
- Fahrtrichtungsanzeige
- Automatische Verzögerung / Abbremsung
- Elektronisches Bremssystem
- Verstellbarer Sitz
- Batterieanzeige
- Tiefentladungsschutz für Batterie

Die Daten in dieser Broschüre wurden unter unseren Standardtestbedingungen ermittelt und unterliegen den üblichen Toleranzen. Das Betriebsverhalten kann je nach Zustand und tatsächlicher Spezifikation des Staplers, sowie je nach Umgebungseinflüssen variieren. Alle technischen Daten gelten für den Zeitpunkt der Drucklegung. Sie können ohne Vorankündigung im Sinne der technischen Weiterentwicklung geändert werden. Auskünfte erteilt Ihr zuständiger Toyota Partner. Die verwendeten Bilder zeigen die Stapler teilweise mit Sonderausstattungen, die nicht zur Standardausstattung gehören. **Stand Mai 2014**

Toyota Material Handling Deutschland GmbH

Hannoversche Straße 113 • 30916 Isernhagen
Tel.: +49 511 72 62-0 • Fax: +49 511 72 62-137
E-Mail: info@de.toyota-industries.eu
www.toyota-forklifts.de

